

LOKOMOTIVE RE 800

SPUR HO

Bestell-Nr.

Fig. 1 Lokomotiv-Aufbau mit Scherenstromabnehmern

RE 800 - 21 Gp

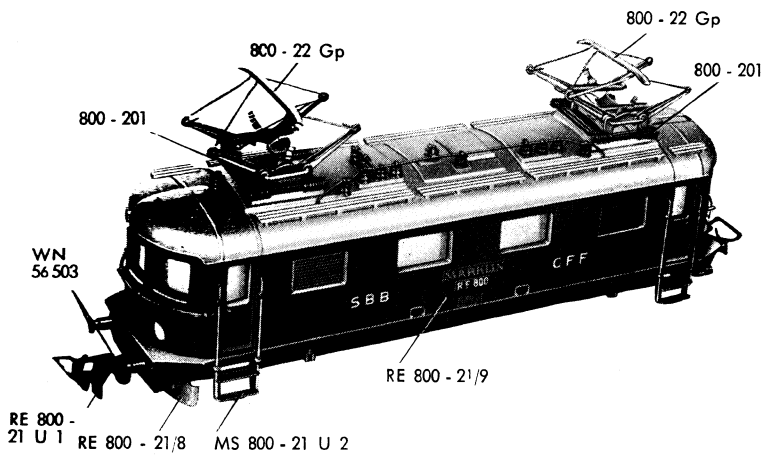

bestehend aus:	
Lokomotiv-Gehäuse	RE 800 - 21/9
Treppe	MS 800 - 21 U 2
Schienenräumer	RE 800 - 21/8
Zylinderschraube zur Befestigung des Schienenräumers und des Kupplungsträgers	M 2x4 DIN 84 St
Puffer	WN 56 503
Scherenstromabnehmer	800 - 22 Gp
Trägerisolation	800 - 201
Zylinderschraube (zur Befestigung des Scherenstromabnehmers)	WN 55 003
Zylinderschraube (zur Befestigung des Lokomotiv-Aufbaues an das Fahrgestell)	M 2x12 DIN 84 St
Kupplung	RE 800 - 21 U 1
bestehend aus:	
Kupplungsträger	RE 800 - 21/10
Zylinderansatzschraube	WN 55 075
Unterlegscheibe	WN 52023/5x0,46 W
Feder	RE 800 - 21/11
Niet	WN 59 012/10 St
Kupplungsbügel	WN 52 503
Kupplungshaken	RE 800 - 21/12

Fig. 1a Lampenhalter (Dach)

RE 800 - 61/3



Senkschraube dazu	WN 55 105
-------------------	-----------

Fig. 1 b Lampenhalter (Stirnseite)

RE 800 - 61/2

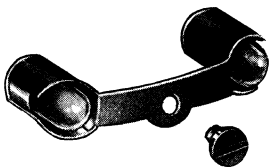

Zylinderschraube dazu	WN 55 045
Glühlampe mit Stecksockel	485 hell
Die Lampenhalter mit den Schrauben werden zu dem Lokomotiv-Aufbau nicht mitgeliefert. Sie sind einzeln zu beziehen.	

Fig. 2 Fahrgestell

RE 800 - 1 H Gp

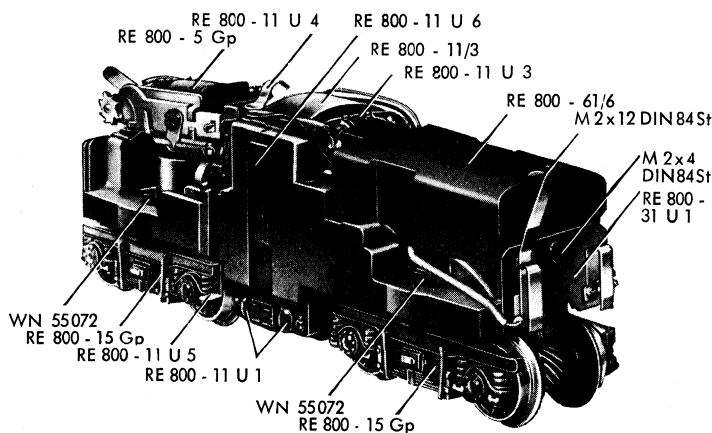

Schaltautomat (siehe Allg. Lok. Einzelteile)	RE 800 - 5 Gp
Drehgestell (Fig. 3)	RE 800 - 15 Gp
Zylinderansatzschraube (zur Befestigung des Drehgestells an den Getriebemotor)	WN 55 072
Federplatte (Fig. 8)	RE 800 - 31 U 1
Zylinderschraube dazu	M 2x4 DIN 84 St
Mitnehmer	RE 800 - 61/4
Beschwerung	RE 800 - 61/6
Zylinderschraube dazu	M 2x12 DIN 84 St
Getriebemotor	RE 800 - 11 Gp
bestehend aus:	
Getrieberahmen (Fig. 2a)	RE 800 - 11 U 1
Zylinderschraube dazu	WN 55 047
Anker mit Kollektor	RE 800 - 11 U 2
Bürstenbrücke (Fig. 7)	RE 800 - 11 U 3
Umschalter	RE 800 - 11 U 4
Schaltstange	RE 800 - 11 U 5
Feldmagnet	RE 800 - 11 U 6
Feldabdeckung	RE 800 - 11/2
Zylinderschraube dazu	M 2x2 DIN 84 St
Ankerabdeckung	RE 800 - 11/3

LOKOMOTIVE RE 800

SPUR HO

Bestell-Nr.

RE 800 - 11 U 1

Fig. 2a Getriebesrahmen

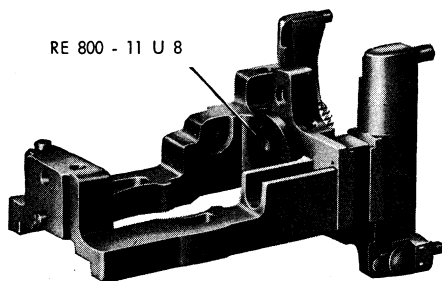

Kuppelteil

RE 800 - 11 U 8

Fig. 3 Drehgestell vorn oder hinten

RE 800 - 15 Gp

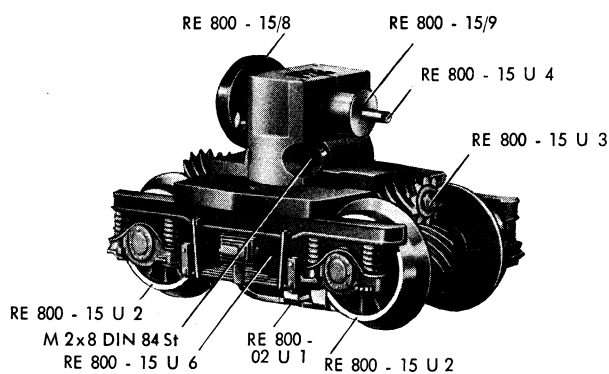

bestehend aus:

Drehgestellrahmen mit	RE 800 - 15 U 6
Zylinderschraube	M 2x8 DIN 84 St
Mitteltrieb mit	RE 800 - 15 U 4
Kuppelscheibe	RE 800 - 15/8
Ring	RE 800 - 15/9
Längstrib	RE 800 - 15 U 3
Treibradsatz (Fig. 6)	RE 800 - 15 U 2
Schleifer (Fig. 4)	RE 800 - 02 U 1
Zylinderschraube dazu	M 2x4 DIN 84 St

Fig. 4 Schleifer

RE 800 - 02 U 1

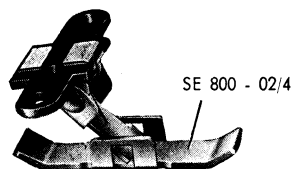

Zylinderschraube dazu
Schleifschuh

M 2x4 DIN 84 St
SE 800 - 02/4

Fig. 5 Anordnung der Getrieberäder

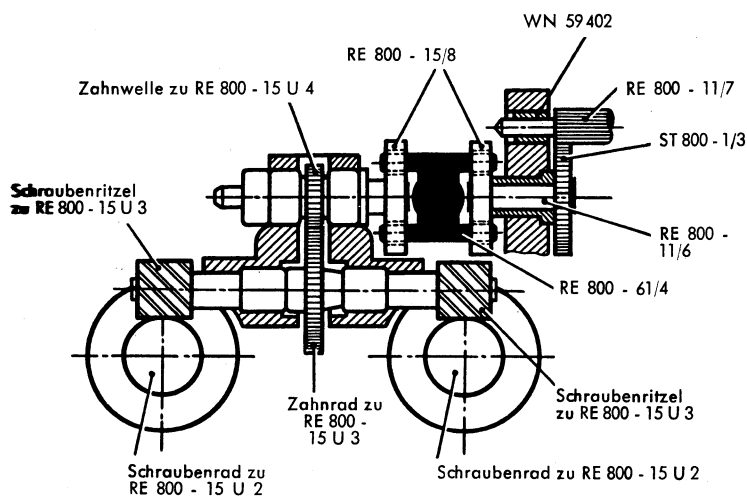

Ankerwelle	RE 800 - 11/7
Lagerbuchse dazu	WN 59402
Zahnrad	ST 800 - 1/3
Kuppelwelle	RE 800 - 11/6
Kuppelscheibe	RE 800 - 15/8
Mitnehmer	RE 800 - 61/4

LOKOMOTIVE RE 800

SPUR HO

Bestell-Nr.

RE 800 - 15 U 2

Fig. 6 **Treibradsatz**

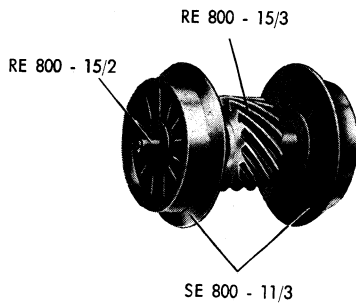

bestehend aus:

Achse	RE 800 - 15/2
Schraubenrad	RE 800 - 15/3
Treibrad	SE 800 - 11/3

Fig. 7 **Bürstenbrücke**

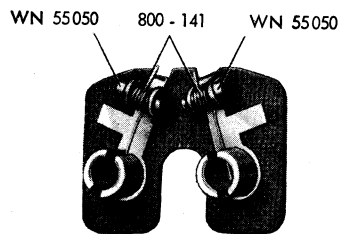

RE 800 - 11 U 3

mit den wichtigsten Teilen, wie

Bürstenführung	RSN 800 - 61/2
Bürstenfeder	800 - 141
Zylinderschraube	WN 55 050

Fig. 8 **Federplatte** vorn oder hinten

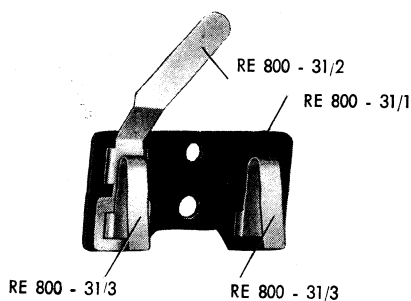

RE 800 - 31 U 1

bestehend aus:

Federisolierung	RE 800 - 31/1
Mittelfeder	RE 800 - 31/2
Lampenfeder	RE 800 - 31/3